



DET FLEXIBLA SÄTTET
ATT INREDA MED TEXTIL.

Kirsch Flexi – Tips & inspiration



Här har vi använt fyra Flexiskenor som skarvats ihop, två böjar 90° och sju takfästen.

Kirsch Flexi är, precis som det låter, ett flexibelt system för kreativ och snygg uppsättning av gardiner, som rumsavdelning eller avskärmning med textilier. Flexiskenan kan användas antingen som skena eller stång och du varierar enkelt stil och uttryck med tyget och den upphängning som du väljer. Du kan antingen sy egna gardiner eller använda någon av alla de färdigsydda gardiner som finns i butik.

Här visar vi att alla kan inreda proffsigt och snyggt med textil både hemma och på kontoret. Möjligheterna är många, och det enda som återstår för dig är att hitta lösningen som passar dina idéer. Och att sedan välja dina favoriter bland tygerna förstås!



INRED MED TEXTIL.

Textil är ett helt fantastiskt material – tänk bara på allt som du kan skapa. Det både dämpar ljud och gör rummet mjukare eller mer stilfullt – eller i just den stil som du själv gillar.

Skenorna i Kirsch Flexi är 160 cm långa men kan skarvas ihop så att de blir precis så långa som du vill. Flexiskenan kan fästas antingen i tak eller på väggen. Väggfästena finns i tre olika mått så att du kan välja hur långt ifrån väggen du vill att gardinen ska hänga. Med hjälp av de två olika böjarna kan du låta tyget följa längs exempelvis en vägg eller ett burspråk. Alla delarna i sortimentet finns i vitt och i antracitgrått, för att passa din stil.

Här har vi monterat två Flexiskenor (320 cm) med tre takfästen. I skenan sitter glid-på-snöre. Gardinen har combiband och är upphängd med rymkbandskrok. En gardin som den här med stora veck kräver extra tyg på bredden – se tabellen på sidan 15.

SKAPA RUM I RUMMET.

Inredningsidéer finns det många, och när det kommer till gardiner förverkligar du dem enkelt med Kirsch Flexi. Med Flexiskenorna kan du till exempel skapa en avskärmad och mysig sovalkov. Uttrycket och känslan varierar du själv med textilierna och stilen – antingen väljer du skira tyger med stort ljusinsläpp eller tyg i mustiga färger som ger rummet en annan karaktär.

Sängen på bilden är 120 cm bred, och för att skapa en mysig alkov har vi använt tre Flexiskenor som skarvats ihop till 215 och 135 cm, inklusive en böj i 90° samt fem takfästen. I skenan sitter 350 cm glid-på-snöre. Gardinen har combiband och är uppsatt med rynkbandskrok. Tyget är ca åtta meter brett, för att ge stora och mjuka veck.





VÅGAD RUMSAVDELNING.

Flexisystemet kan du enkelt använda om du vill skapa en våg av textil som delar av rummet. Böjarna finns i 90° eller 135° och du sätter enkelt ihop dem till en vågformad rumsavdelare. Om du har en tung gardin rekommenderar vi att du använder ett takfäste per bøj. Kirsch Flexiskena är symmetrisk och lika fin på båda sidor. Det gör att avdelaren kommer helt till sin rätt också i mitten av rummet.

Vågen skapar du enkelt genom att skarva ihop valfritt antal böjar i 90° eller 135°. Här har vi använt fem böjar i 90° och fyra takfästen. Gardinen har combiband och är upphängd med rynkbandskrok i vanliga glid. Vågen blir 130 cm lång och tygets bredd är 165 cm.



SNYGGA VECK. DET HÄR BEHÖVER DU.

Här är vårt universalrecept för att få en snygg så kallad loungegardin med stora veck och mycket tyg. Du behöver:

GLID-PÅ-SNÖRE. Om man vill skapa en gardin med stora, vackra veck som sitter jämnt fördelade på tyget är glid-på-snöre ett fantastiskt hjälpmedel. Glid-på-snöre är helt enkelt små plastglid som sitter fast på ett snöre med jämna mellanrum. Dessa glid träs in i skenan så att de täcker hela skenans längd.

COMBIBAND. Ett combiband är ett transparent gardinband som du syr fast längst upp på gardinen. I detta band finns fickor med jämna mellanrum att fästa krokar i.

RYNKBANDSKROK. Den lilla rynkbandskroken trär du i fickan på combibandet och kroken hänger du sedan på glidet.



Glid-på-snöre och rynkbandskrok. Här ser du även combibandet.

Om du vill ha mindre veck på gardinen sätter du rynkbandskrokarna tätare. Ju glesare de sitter desto större blir vecken. Det går åt en del tyg på bredden för att skapa de största vecken och vi brukar räkna med ca 2-2,5 gånger gardinens färdiga bredd. Se tabellen för tygåtgång på sidan 15.

ANDRA ALTERNATIV PÅ UPPHÄNGNING.

FINGERKROK. Till gardiner med veckband eller combiband kan du använda traditionella fingerkrokar för att skapa t ex franska veck.

VANLIG RING. I Flexisortimentet finns också en ring som tillbehör. Ringen trär du på skenan som på en vanlig gardinstång och fäster ringens ögla i en fingerkrok eller en rynkbandskrok. Gardinen behöver ha combiband eller vanligt veckband.



Glid och fingerkrok.



Ringar och rynkbandskrok.



Här hänger en Flexiskena som är uppsatt med två väggfästen i väggbeslag (se lilla bilden). I skenan sitter vanliga glid. Gardinkappan har combiband och i bandets fickor har vi satt rynkbandskrok som fästs i gliden.

TYGÅTGÅNG.

Om du väljer att hänga upp gardinen med combiband, glid-på-snöre samt rynkbandskrok kan du följa denna tabell för att räkna ut hur mycket tyg som går åt. Börja med att bestämma om du vill ha små eller stora veck, det avgör hur mycket tyg du behöver.

	Färdig bredd (cm)	Tygets bredd (cm)	Antal krokar (st)	Avstånd mellan krokar (cm)
Små veck (5 cm)	80	110	12	10
	160	210	22	10
	320	410	42	10
Stora veck (10 cm)	80	220	12	20
	160	420	22	20
	320	820	42	20

Tygets bredd

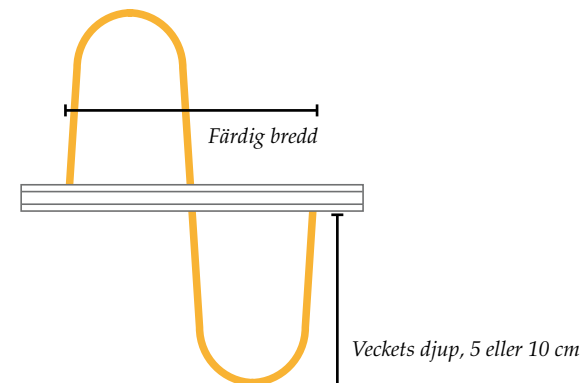

HELA SORTIMENTET.

Här ser du delarna i Flexisortimentet. De finns i vitt och antracitgrått och du kan enkelt kombinera ihop en egen lösning som passar hos just dig.

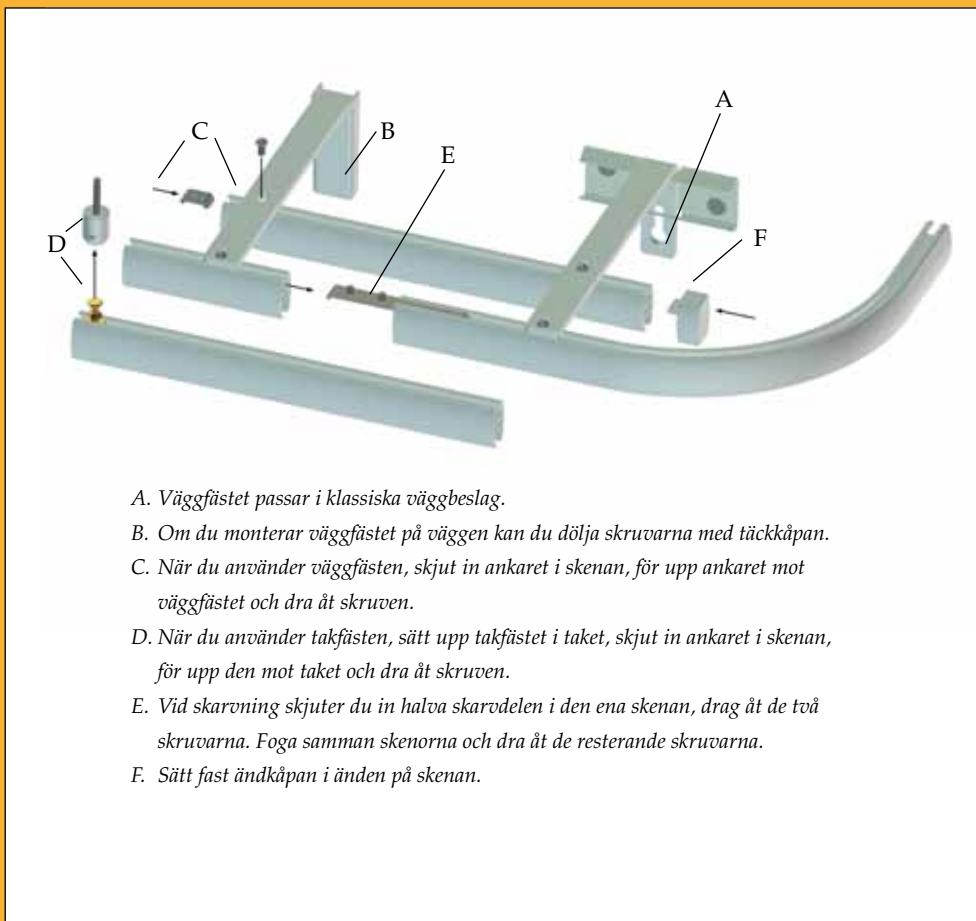

Flexiskenan 160 cm inklusive skarvdel och ändkåpa.



Böj 135° med skarvdel



Böj 90° med skarvdel



Väggfäste 10 cm
inklusive täckkåpa



Väggfäste 15 cm
inklusive täckkåpa



Väggfäste 20 cm
inklusive täckkåpa



Takfäste



Glid-på-snöre 192 cm

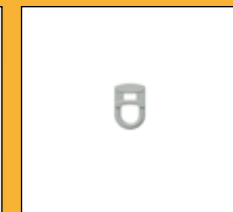

Glid



Ryngbandskrok

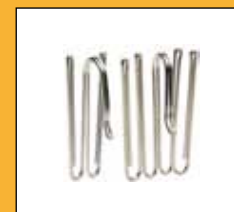

Fingerkrok



Ring inkl. ögla



Combiband 320 cm



Besök www.kirsch.se för ännu mer inspiration.

